

COLUMNAS DE DUCHA

*SHOWER COLUMNS
COLONNES DE DOUCHE
COLUNAS DE DUCHE*

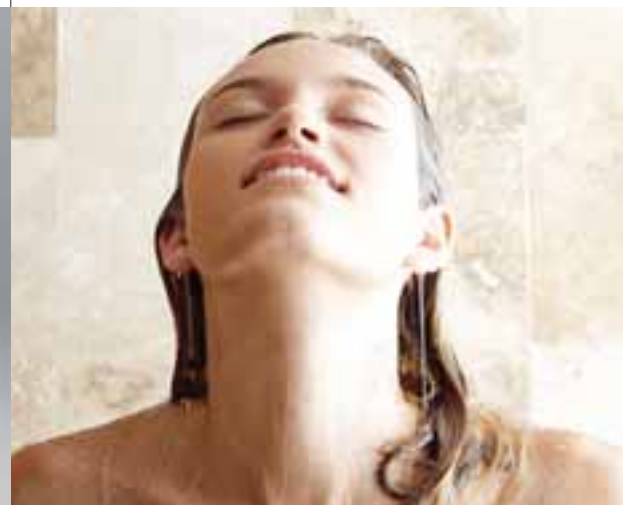

Roca





COLUMNAS DE DUCHA
SHOWER COLUMNS
COLONNES DE DOUCHE
COLUNAS DE DUCHE

ATAI-T	06
MOAI-T	08
LOFT	10

COLUMNAS DE DUCHA CON HIDROMASAJE
SHOWER COLUMNS WITH HYDROMASSAGE
COLONNES DE DOUCHE AVEC HYDROMASSAGE
COLUNAS DE DUCHE COM HIDROMASSAGEM

AQUAKIT IRIS	14
AQUAKIT HOTEL'S	16
NEOS	20
AQUAKIT NEOBASIC	24
AQUAKIT NEOPLUS	26
AQUAKIT COMFORT	28
AQUAKIT MASTER	29



SHOWER KITS

JETSET	31
JETSET PLUS	31
TUBE	32
ET	33



COLUMNAS DE DUCHA

Soluciones funcionales y estéticas son lo que ofrecen las nuevas propuestas de Roca. Sus diseños, de líneas sobrias y elegantes, embellecen la estancia además de ofrecer al usuario todos los placeres y sensaciones que brinda la ducha lluvia.

SHOWER COLUMNS

Practical, attractive solutions are what characterise Roca's new releases. Designed using sober, elegant lines, they enhance the bathroom as well as providing users with all the pleasures and sensations offered by the drench shower.





MOAI-T

COLONNES DE DOUCHE *COLUNAS DE DUCHE*

Des solutions fonctionnelles et esthétiques, voilà ce qu'offrent les nouvelles propositions de Roca. Leur design, aux lignes sobres et élégantes, embellit l'espace tout en offrant à l'utilisateur tous les plaisirs et sensations qu'offre une douche de pluie.

Soluções funcionais e estéticas são o que brindam as novas propostas da Roca. Os seus designs, de linhas sóbrias e elegantes, embelezam a divisão, para além de oferecer ao utilizador todos os prazeres e sensações que brinda o duche de chuva.



ATAI-T



ATAI-T



BRILLANTE
BRILLIANT
BRILLANT
BRILHANTE



MATE
SATIN
MATE
MATE

Características generales

- Grifería termostática.
- Rociador superior.
- Ducha teléfono.

General features

- Thermostatic mixer.
- Shower head.
- Handshower.

Caractéristiques générales

- Robinetterie thermostatique.
- Pomme supérieure.
- Douchette.

Características gerais

- Torneira termostática.
- Chuveiro superior.
- Duche telefone.

Versiones | Versions | Versions | Versões

Brillante | *Brilliant* | Brillant | *Brilhante*

■ 5A2734A00

Mate | *Satin* | Mate | *Mate*

■ 5A2734E00



ATAI-T

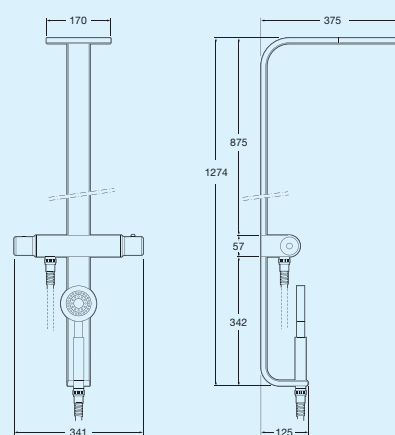

Medidas en mm.
Dimensions in mm.
Mesures en mm.
Medidas em mm.

MOAI-T





MOAI-T



MOAI-T

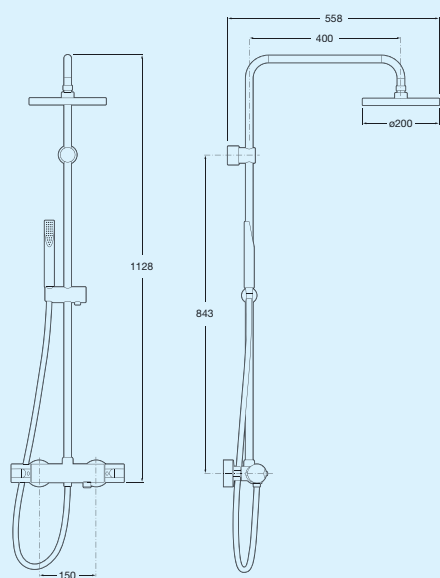

Medidas en mm.
Dimensions in mm.
Mesures en mm.
Medidas em mm.

Características generales

- Grifería termostática.
- Rociador superior efecto lluvia.
- Ducha teléfono con soporte deslizante.

General features

- Thermostatic mixer.
- Rain-effect overhead shower.
- Handshower with sliding bracket.

Caractéristiques générales

- Robinetterie thermostatique.
- Pomme de douche zénithale effet pluie.
- Douchette avec support coulissant.

Características gerais

- Torneira termostática.
- Chuveiro zenital efeito chuva.
- Duche telefone com suporte deslizante.

■ 5A2650C00

LOFT



Características generales

- Grifería bimando.
- Rociador superior efecto lluvia.
- Ducha teléfono con soporte deslizante.

General features

- Dual control mixer.
- Rain-effect overhead shower.
- Handshower with sliding bracket.

Caractéristiques générales

- Robinetterie bicommande.
- Pomme de douche zénithale effet pluie.
- Douchette avec support coulissant.

Características gerais

- Torneira bicomando.
- Chuveiro zenital efeito chuva.
- Duche telefone com suporte deslizante.

■ 5A9743C00



LOFT

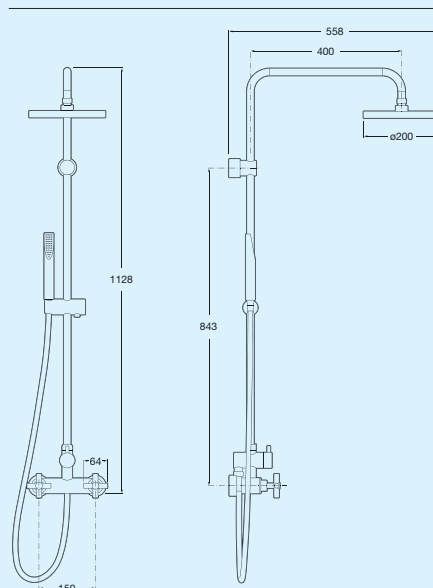

Medidas en mm.
Dimensions in mm.
Mesures en mm.
Medidas em mm.

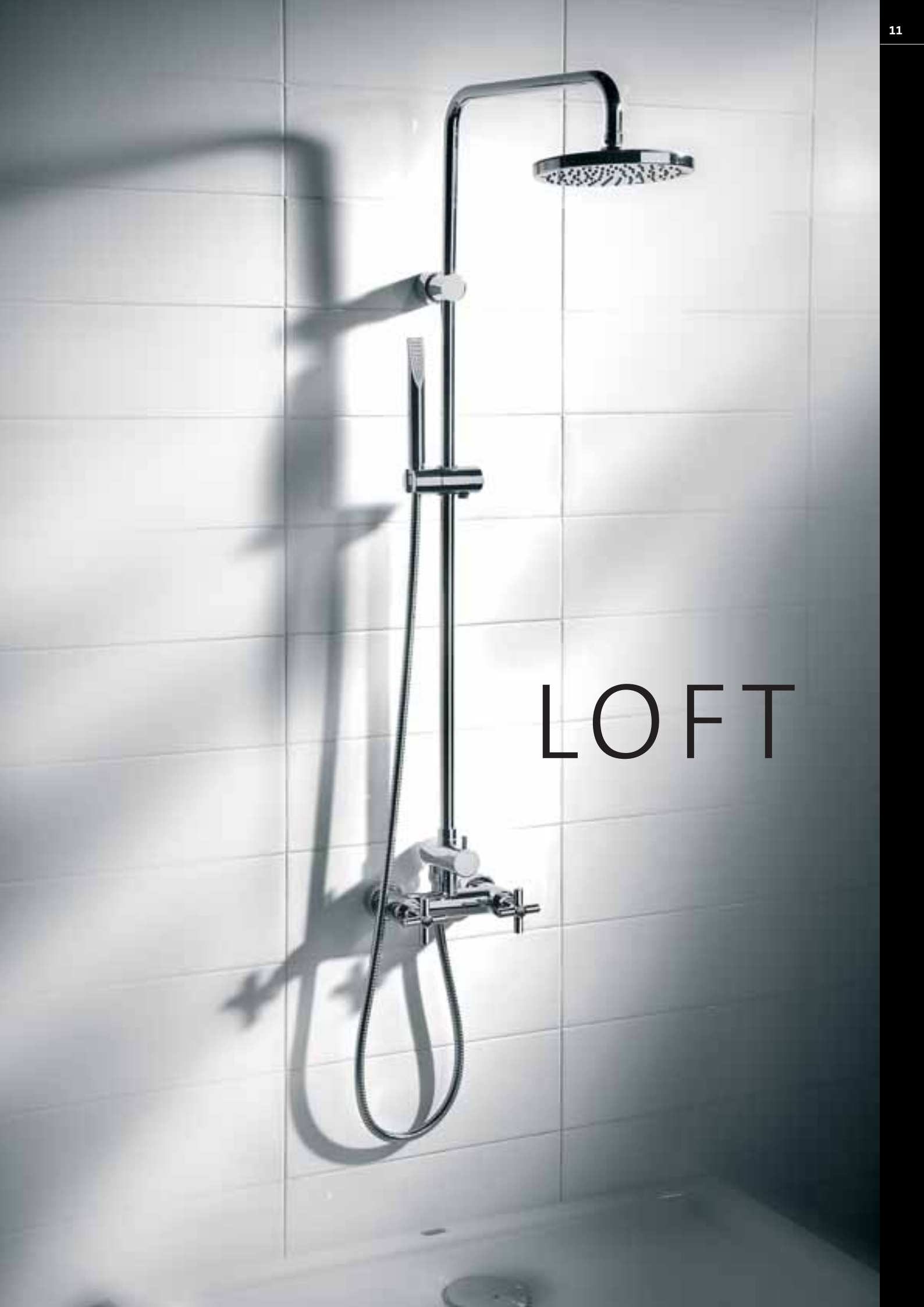

LOFT



NEOS IV

COLUMNAS DE HIDROMASAJE

La amplia gama de columnas de hidromasaje Roca se convierte en símbolo de bienestar y relax donde los chorros de agua inciden sobre zonas estratégicas del cuerpo para aliviar tensiones, dolores musculares y cansancio general. Una oferta equilibrada donde encontrarás el modelo que mejor se adapte a tus necesidades.

HYDROMASSAGE COLUMNS

Roca's wide range of hydromassage columns symbolises well-being and relaxation, with water jets aimed at strategic parts of the body to relieve tension, muscular pain and general tiredness. A balanced range in which you are sure to find the right model to meet your requirements.





IRIS

COLONNES D'HYDROMASSAGE COLUNAS DE HIDROMASSAGEM

L'étendue gamme de colonnes d'hydromassage Roca devient le symbole du bien-être et de la détente où les jets d'eau sont orientés sur des zones stratégiques du corps pour apaiser des tensions, douleurs musculaires et fatigue généralisée. Une offre équilibrée où vous trouverez le modèle qui s'adapte le mieux à vos besoins.

A vasta gama de colunas de hidromassagem Roca torna-se em símbolo de bem-estar e relax, pois os jactos de água incidem em zonas estratégicas do corpo para aliviar tensões, dores musculares e cansaço geral. Uma oferta equilibrada em que encontrará o modelo que melhor se adapte às suas necessidades.



IRIS



Columna de hidromasaje de cristal y aluminio para bañera o ducha. Elegante por la nobleza de sus materiales y su diseño de vanguardia.

A hydromassage column in glass and aluminium for bath or shower tray. Elegant for its noble materials and advanced design.

Colonne d'hydromassage en verre et aluminium pour baignoire ou douche. Élégante dû à la noblesse de son matériel et de son design d'avant-garde.

Coluna de hidromassagem de vidro e alumínio para banheira ou chuveiro. Elegante pela nobreza dos materiais e um desenho vanguardista.

AQUAKIT IRIS



AQUAKIT IRIS

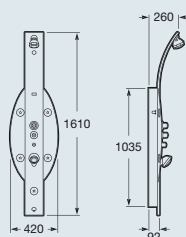

Medidas en mm.
Dimensions in mm.
Mesures en mm.
Medidas em mm.

Características generales

- Grifería termostática.
- 5 jets orientables de hidromasaje (función relajante y estimulante).
- Ducha superior.
- Ducha teléfono oculta.
- Control temperatura pies.
- Repisa portaobjetos.

Versiones

Con o sin luz halógena.

- 2H0132000 Con luz | *With light* | *Avec lampe* | *Com luz*
- 2H0134000 Sin luz | *Without light* | *Sans lampe* | *Sem luz*

General features

- *Thermostatic mixer.*
- *5 directional hydromassage jets (relaxing and stimulating function).*
- *Overhead shower.*
- *Concealed handshower.*
- *Foot temperature test and control.*
- *Shelf.*

Versions

With or without halogen light.

Caractéristiques générales

- Robinetterie thermostatique.
- 5 jets d'hydromassage orientables (fonction relaxant et stimulant).
- Douche supérieure.
- Douche téléphone cachée.
- Contrôle de température des pieds.
- Tablette pose-objets.

Versions

Avec ou sans lampe halogène.

Características gerais

- *Torneira termostática.*
- *5 jets orientáveis de hidromassagem (função relaxante e estimulante).*
- *Chuveiro superior.*
- *Chuveiro telefone oculto.*
- *Controlo de temperatura pés.*
- *Prateleira porta-objects.*

Versões

Com ou sem luz de halógeno.

HOTEL'S



AQUAKIT HOTEL'S 2000

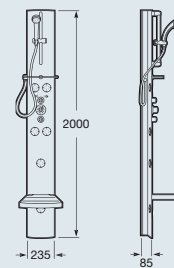

Medidas en mm.
 Dimensions in mm.
 Mesures en mm.
 Medidas em mm.



La gama Hotel's consta de 3 modelos de columnas de hidromasaje fabricados en aluminio anodizado. Sin duda, una gama muy versátil que convierte la ducha en un espacio lleno de clase y distinción.

The Hotel range consists of 3 models of hydromassage columns made of anodised aluminium. This is a highly versatile range which makes the shower into a space filled with class and distinction.

La gamme Hotel's est composée de 3 modèles de colonnes d'hydromassage fabriqués en aluminium anodisé. Une gamme sans aucun doute très versatile qui transforme la douche en un espace débordant d'élégance et de distinction.

A gama Hotel's tem 3 modelos de colunas de hidromassagem fabricados em alumínio anodizado. Sem dúvida, uma gama muito versátil que torna o duche num espaço cheio de classe e distinção.



Características generales

- Grifería termostática.
- 6 jets orientables de hidromasaje (función relajante y estimulante).
- Ducha teléfono.
- Asiento abatible en madera.
- Repisa portaobjetos.

Versiones

Posibilidad de instalación en esquina.

- 2H0200000 Aquakit Hotel's 2000
- 2H0242000 Set montaje esquina | Set for corner assembly | Set montage dans un coin | Conjunto montagem de canto

General features

- Thermostatic mixer.
- 6 directional hydromassage jets (relaxing and stimulating function).
- Handshower.
- Folding wooden seat.
- Shelf.

Versions

Corner installation option.

Caractéristiques générales

- Robinetterie thermostatique.
- 6 jets d'hydromassage orientables (fonction relaxant et stimulant).
- Douchette.
- Siège abattant en bois.
- Tablette pose-objets.

Versions

Possibilité d'installation en angle.

Características gerais

- Torneira termostática.
- 6 jets orientáveis de hidromassagem (função relaxante e estimulante).
- Chuveiro telefone.
- Assento dobrável em madeira.
- Prateleira porta-objectos.

Versões

Possibilidade de instalação em canto.



Características generales

- Grifería termostática.
- 5 (1600) / 4 (1200) jets orientables de hidromasaje (función relajante y estimulante).
- Ducha teléfono.
- Repisa portaobjetos.

Versiones

Posibilidad de instalación en esquina.

■ 2H0133000 Aquakit Hotel's 1600

■ 2H0131000 Set montaje esquina | *Set for corner assembly* | Set montage dans un coin | *Conjunto montagem de canto*

■ 2H0171000 Aquakit Hotel's 1200

■ 2H0174000 Set montaje esquina | *Set for corner assembly* | Set montage dans un coin | *Conjunto montagem de canto*

General features

- *Thermostatic mixer.*
- 5 (1600) / 4 (1200) *directional hydromassage jets (relaxing and stimulating function).*
- *Handshower.*
- *Shelf.*

Versions

Corner installation option.

Caractéristiques générales

- Robinetterie thermostatique.
- 5 (1600) / 4 (1200) jets d'hydromassage orientables (fonction relaxant et stimulant).
- Douchette.
- Tablette pose-objets.

Versions

Possibilité d'installation en angle.

Características gerais

- *Torneira termostática.*
- 5 (1600) / 4 (1200) *jets orientáveis de hidromassagem (função relaxante e estimulante).*
- *Chuveiro telefone.*
- *Prateleira porta-objectos.*

Versões

Possibilidade de instalação em canto.



AQUAKIT HOTEL'S 1600



AQUAKIT HOTEL'S 1200



AQUAKIT HOTEL'S 1600

AQUAKIT HOTEL'S 1200

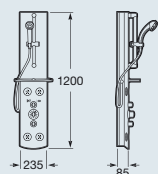
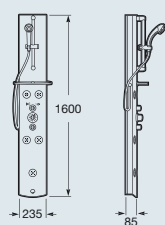

Medidas en mm.
 Dimensions in mm.
 Mesures en mm.
 Medidas em mm.

NEOS

NEOS IV

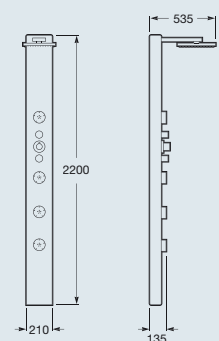

Medidas en mm. | *Dimensions in mm.*
 Mesures en mm. | *Medidas em mm.*

NEOS IV



Nueva gama de columnas de hidromasaje en acero inoxidable. La unión perfecta entre elegancia y funcionalidad. De dimensiones compactas para una instalación versátil.

A new range of hydromassage columns in stainless steel. The perfect union of elegance and functionality. Compact dimensions for versatile installation.

Nouvelle gamme de colonnes d'hydromassage en acier inoxydable. L'union parfaite de l'élégance et la fonctionnalité. De dimensions compactes pour une installation sans contraintes.

Nova gama de coluna de hidromassagem em aço inoxidável. A união perfeita entre elegância e funcionalidade. Com dimensões compactas para uma instalação versátil.

Características generales

- 4 jets orientables de hidromasaje (función relajante y estimulante).
- Rociador cenital efecto lluvia.
- Ducha teléfono.

Versiones

- Termostática.
- Monomando.

General features

- 4 directional hydromassage jets (relaxing and stimulating function).
- Rain-effect overhead shower.
- Handshower.

Versions

- Thermostatic.
- Single-Lever.

Caractéristiques générales

- 4 jets d'hydromassage orientables (fonction relaxant et stimulant).
- Pomme de douche zénithale effet de pluie.
- Douchette.

Versions

- Thermostatique.
- Mitigeur.

Características gerais

- 4 jets orientáveis de hidromassagem (função relaxante e estimulante).
- Chuveiro zenital efeito chuva.
- Chuveiro telefone.

Versões

- Termostática.
- Monocomando.

- 2H0355000 Termostática | Thermostatic Mixer | Thermostatique | Termostática
- 2H0371000 Monomando | Single-Lever | Mitigeur | Monocomando



NEOS III

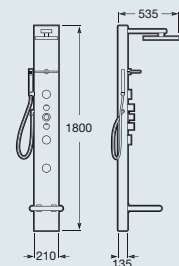

NEOS II

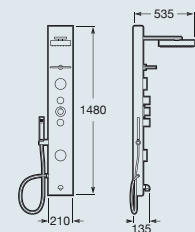

Medidas en mm.
 Dimensions in mm.
 Mesures en mm.
 Medidas em mm.





Características generales

- Grifería termostática.
- 3 (Neos III) / 2 (Neos II) jets orientables de hidromasaje (función relajante y estimulante).
- Rociador cenital efecto lluvia.
- Ducha teléfono.
- Asiento abatible (Neos III).
- Repisa portaobjetos.

Versiones

Posibilidad de instalación en esquina.

- 2H0350000 Neos III
- 2H0364000 Set montaje esquina | *Set for corner assembly* | Set montage dans un coin | *Conjunto montagem de canto*
- 2H0348000 Neos II
- 2H0349000 Set montaje esquina | *Set for corner assembly* | Set montage dans un coin | *Conjunto montagem de canto*

General features

- *Thermostatic mixer.*
- 3 (Neos III) / 2 (Neos II) *directional hydromassage jets (relaxing and stimulating function).*
- *Rain-effect overhead shower.*
- *Handshower.*
- *Folding seat (Neos III).*
- *Shelf.*

Versions

Corner installation option.

Caractéristiques générales

- Robinetterie thermostatique.
- 3 (Neos III) / 2 (Neos II) jets d'hydromassage orientables (fonction relaxant et stimulant).
- Pomme de douche zénithale effet de pluie.
- Douchette.
- Siège rabattable (Neos III).
- Tablette porte-objets.

Versions

Possibilité d'installation en angle.

Características gerais

- *Torneira termostática.*
- 3 (Neos III) / 2 (Neos II) *jets orientáveis de hidromassagem (função relaxante e estimulante).*
- *Chuveiro zenital efeito chuva.*
- *Chuveiro telefone.*
- *Assento dobrável (Neos III).*
- *Prateleira porta-objectos.*

Versões

Possibilidade de instalação em canto.

NEOBASIC





AQUAKIT NEOBASIC



AQUAKIT NEOBASIC

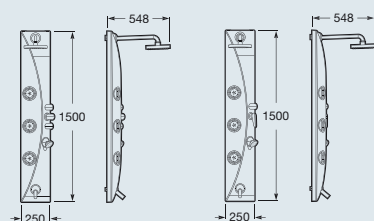

Termostática
Thermostatic
Thermostatique
Termostática

Monomando
Single-lever
Mitigeur
Monocomando

Columna de hidromasaje para bañera o ducha, fácil de instalar y con una relación óptima entre su precio y sus prestaciones.

Hydromassage column for bath or shower tray, easily installed and with optimum relation between price and performance.

Colonne d'hydromassage pour baignoire ou douche, d'installation facile et d'une relation prix / performances optimale.

Coluna de hidromassagem para banheira ou chuveiro, fácil de instalar e com uma excelente relação qualidade / preço.

Características generales

- 3 jets orientables de hidromasaje (función relajante y estimulante).
- Rociador cenital efecto lluvia.
- Ducha teléfono.
- Control temperatura pies.

Versiones

- 2 versiones: termostática y monomando.
- 2 acabados: gris metalizado y blanco.

General features

- 3 directional hydromassage jets (relaxing and stimulating function).
- Rain-effect overhead shower.
- Handshower.
- Foot temperature test and control.

Versions

- 2 Versions: thermostatic and Single-Lever.
- 2 finishes: grey and white.

Caractéristiques générales

- 3 jets d'hydromassage orientables (fonction relaxant et stimulant).
- Pomme de douche zénithale effet de pluie.
- Douchette.
- Contrôle de température des pieds.

Versions

- 2 versions : thermostatique et mitigeur.
- 2 finitions : gris et blanc.

Características gerais

- 3 jets orientáveis de hidromassagem (função relaxante e estimulante).
- Chuveiro superior efeito chuva.
- Chuveiro telefone.
- Controlo de temperatura pés.

Versões

- 2 versões termostática e monocomando.
- 2 acabamentos: cinzento e branco.

- 2H0358000 Termostática Blanca | Thermostatic Mixer White | Thermostatique Blanche | Termostática Branca
- 2H0359000 Termostática Gris | Thermostatic Mixer Grey | Thermostatique Gris | Termostática Cinzento
- 2H0356000 Monomando Blanco | Single-Lever White | Mitigeur Blanc | Monocomando Branco
- 2H0357000 Monomando Gris | Single-Lever Grey | Mitigeur Gris | Monocomando Cinzento
- 2H0370000 Set montaje esquina | Set for corner assembly | Set montage dans un coin | Conjunto montagem de canto

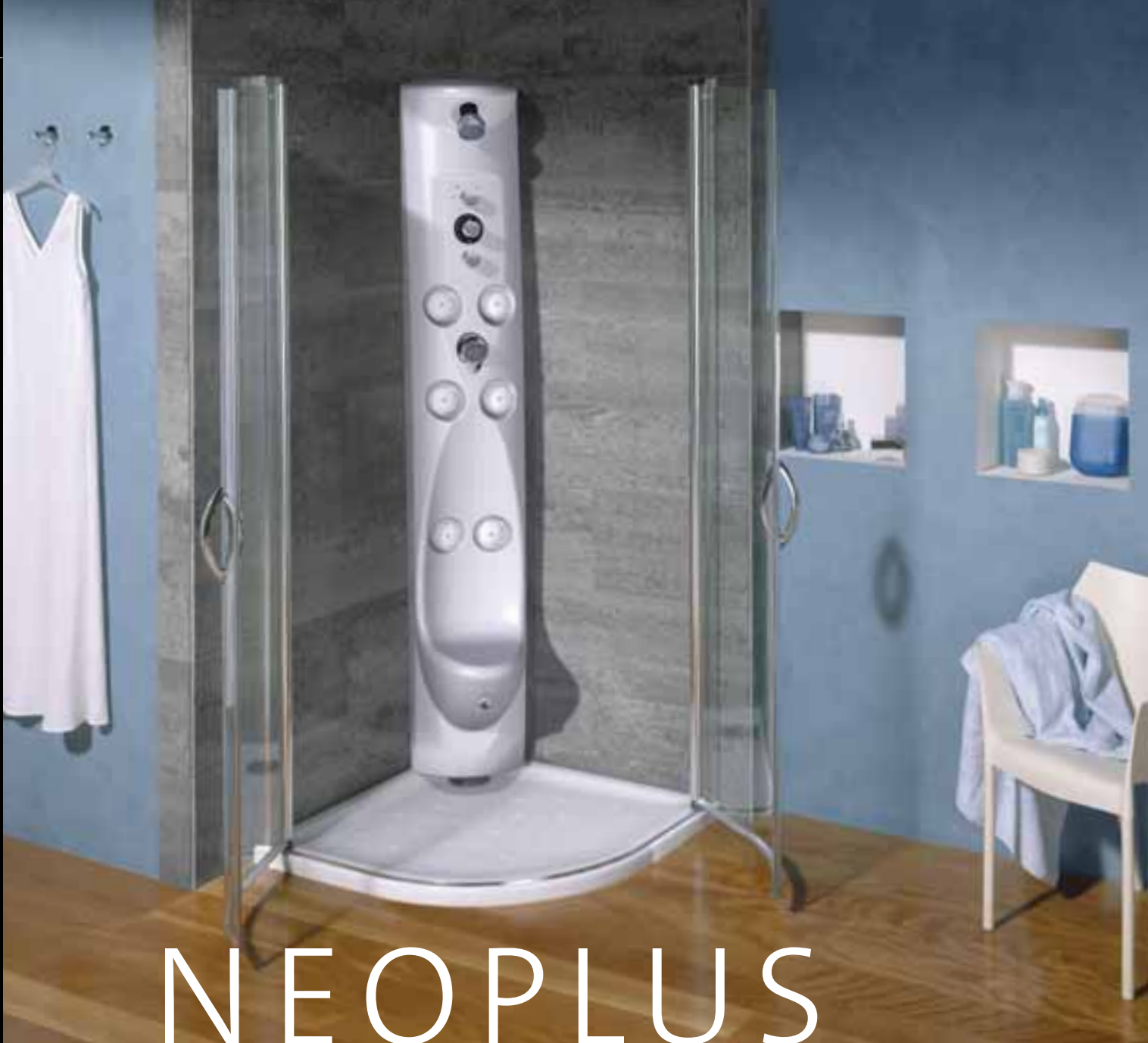

NEOPLUS



AQUAKIT NEOPLUS

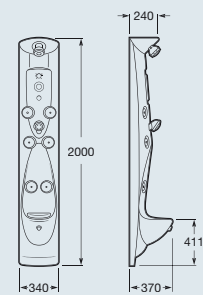

Medidas en mm.
 Dimensions in mm.
 Mesures en mm.
 Medidas em mm.



Para los gustos más clásicos en los modelos Aquakit (Neoplus, Comfort y Master). Una oferta equilibrada de formas, medidas y prestaciones. Bajo la premisa de ofrecer las mejores sensaciones en hidromasaje.

To suit the most classic tastes in Aquakit models (Neoplus, Comfort and Master). A balanced range of shapes, sizes and features. All based on the premise of providing the best sensations to be enjoyed with hydromassage.

Pour les goûts les plus classiques dans les modèles Aquakit (Neoplus, Comfort et Master). Une offre équilibrée de formes, mesures et prestations. Sous la prémisses d'offrir les meilleures sensations en hydromassage.

Para os gostos mais clássicos nos modelos Aquakit (Neoplus, Comfort e Master). Uma oferta equilibrada de formas, medidas e performances. Sempre com o fim de oferecer as melhores sensações em hidromassagem.

AQUAKIT NEOPLUS



Características generales

- Grifería termostática.
- 6 jets de nueva configuración bifunción para masajes: Cervicales, Dorsales y Lumbares.
- Ducha superior.
- Ducha teléfono oculta.
- Asiento.
- Control temperatura pies.

Versiones

Posibilidad de instalación en esquina.

- 2H0243000 Aquakit Neoplus
- 2H6365000 Set montaje esquina | *Set for corner assembly* | Set montage dans un coin | *Conjunto montagem de canto*
- 2H0309000 Cojín espuma | *Foam cushion* | Rembourrage en mousse | *Assento acolchoado*

General features

- *Thermostatic mixer.*
- *6 newly configured, 2-function jets for Neck, Back and Lumbar region massage.*
- *Overhead shower.*
- *Concealed handshower.*
- *Seat.*
- *Foot temperature test and control.*

Versions

Corner installation option.

Caractéristiques générales

- Robinetterie thermostatique.
- 6 jets de nouvelle configuration bifonctionnelle pour massages: Cervicaux, Dorsaux et Lombaires.
- Douche supérieur.
- Douche téléphone cachée.
- Siège.
- Contrôle de température des pieds.

Versions

Possibilité d'installation en angle.



Características gerais

- *Torneira termostática.*
- *6 injectores de nova configuração bifuncional para massagens: Cervicais, Dorsais e Lumbares.*
- *Chuveiro superior.*
- *Chuveiro telefone oculto.*
- *Assento.*
- *Controlo de temperatura pés.*

Versões

Possibilidade de instalação em canto.

COMFORT

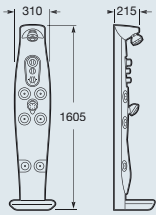
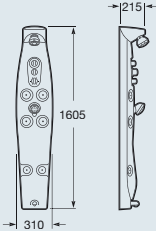
AQUAKIT COMFORT	AQUAKIT COMFORT-S
	
<p>AQUAKIT COMFORT</p> 	<p>AQUAKIT COMFORT-S</p> 

Medidas en mm.
Dimensions in mm.
Mesures en mm.
Medidas em mm.

Características generales

- Grifería termostática.
- 6 jets de nueva configuración bifunción para masajes: Cervicales, Dorsales y Lumbares.
- Ducha superior.
- Ducha teléfono oculta.
- Control temperatura pies.

Versiones

Opción cómodo asiento en espuma de poliuretano extraíble que permite tomar el hidromasaje sentado (no disponible en versión S).

- 2H0128000 Aquakit Comfort
- 2H0146000 Aquakit Comfort S

General features

- *Thermostatic mixer.*
- *6 newly configured, 2-function jets for Neck, Back and Lumbar region massage.*
- *Overhead shower.*
- *Concealed handshower.*
- *Foot temperature test and control.*

Versions

Option comfortable, removable polyurethane foam seat which lets you enjoy water massage in the sitting position (except S version without seat).

Caractéristiques générales

- Robinetterie thermostatique.
- 6 jets de nouvelle configuration bifonctionnelle pour massages: Cervicaux, Dorsaux et Lombaires.
- Douche supérieur.
- Douche téléphone cachée.
- Contrôle de température des pieds.

Versions

Option siège commode et extractible rembourré en mousse de polyuréthane qui permet de prendre l'hydromassage commodément assis (sauf version S sans siège).

Características gerais

- Torneira termostática.
- 6 injectores de nova configuração bifuncional para massagens: Cervicais, Dorsais e Lombares.
- Chuveiro superior.
- Chuveiro telefone oculto.
- Controlo de temperatura pés.

Versões

Opción cómodo assento em espuma de poliuretano extraível que permite fazer a hidromassagem sentado (não disponível na versão S).



AQUAKIT MASTER



AQUAKIT MASTER

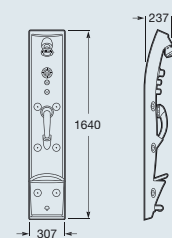

MASTER

Características generales

- Grifería termostática.
- 6 jets de nueva configuración bifunción para masajes: Cervicales, Dorsales y Lumbares.
- Ducha superior.
- Ducha teléfono oculta.
- Asiento.
- Control temperatura pies.

Versiones

Posibilidad de instalación en esquina.

■ 2H0148000 Aquakit Master

■ 2H0372000 Set montaje esquina | *Set for corner assembly* | Set montage dans un coin | *Conjunto montagem de canto*

General features

- *Thermostatic mixer.*
- *6 newly configured, 2-function jets for Neck, Back and Lumbar region massage.*
- *Overhead shower.*
- *Concealed handshower.*
- *Seat.*
- *Foot temperature test and control.*

Versions

Corner installation option.

Caractéristiques générales

- Robinetterie thermostatique.
- 6 jets de nouvelle configuration bifonctionnelle pour massages: Cervicaux, Dorsaux et Lombaires.
- Douche supérieur.
- Douche téléphone cachée.
- Siège.
- Contrôle de température des pieds.

Versions

Possibilité d'installation en angle.

Características gerais

- *Torneira termostática.*
- *6 injectores de nova configuração bifuncional para massagens: Cervicais, Dorsais e Lumbares.*
- *Chuveiro superior.*
- *Chuveiro telefone oculto.*
- *Assento.*
- *Controlo de temperatura pés.*

Versões

Possibilidade de instalação em canto.

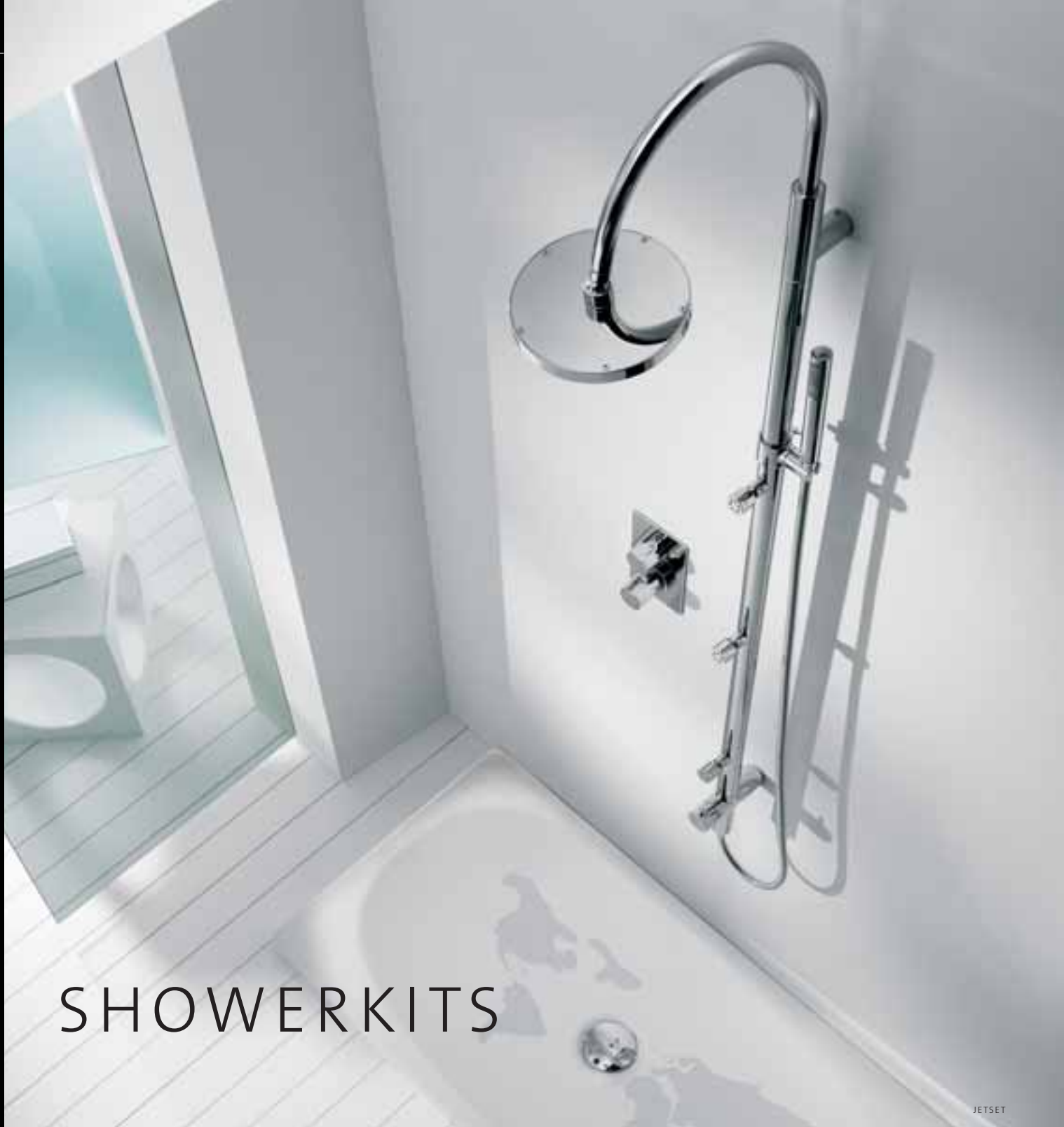

SHOWERKITS

JETSET

El concepto Showerkit, a diferencia del resto de columnas de hidromasaje, constituye la solución perfecta para complementar una grifería existente en la zona de ducha.

The Showerkit concept, unlike other hydromassage columns, represents the ideal solution to complement existing tap fittings in the shower area.

Le concept Showerkit, à la différence des autres colonnes d'hydromassage, constitue la solution parfaite pour compléter une robinetterie existante dans l'espace de douche.

O conceito Showerkit, ao contrário do resto das colunas de hidromassagem, é a solução perfeita para complementar uma torneira já existente na zona do duche.



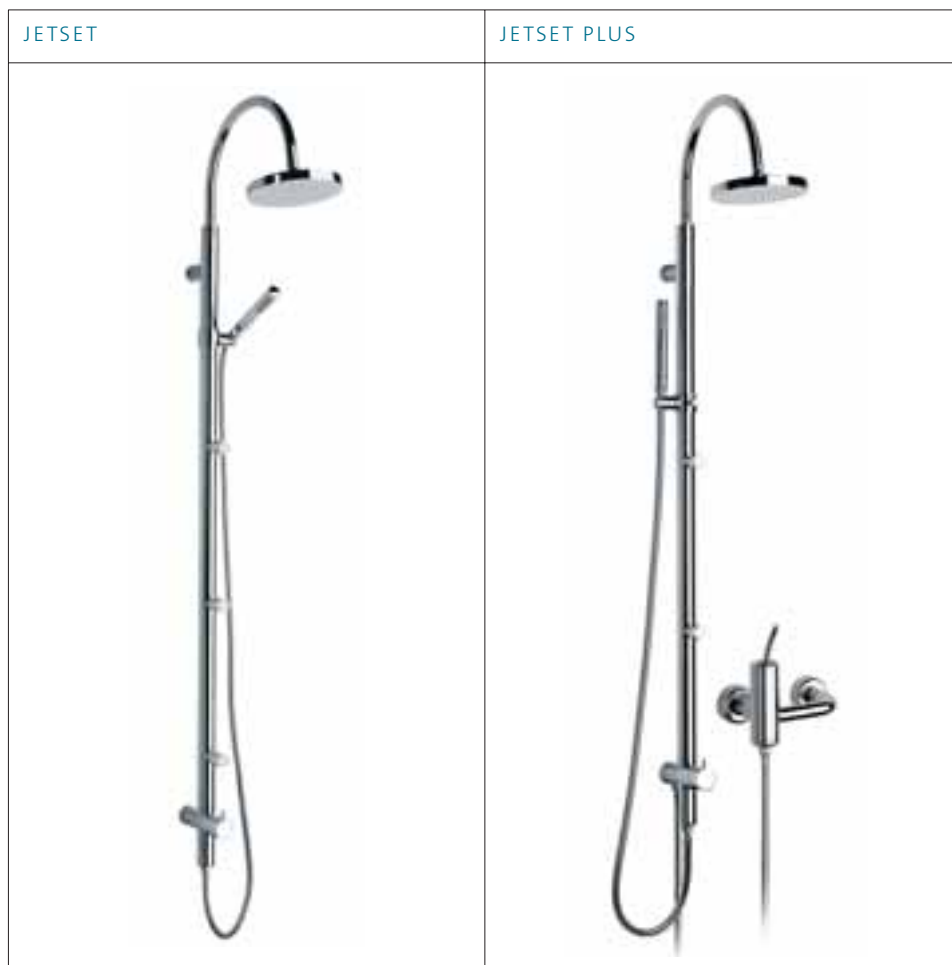

Características generales Jetset

- Ducha teléfono con barra deslizante.
- Rociador superior de gran diámetro.
- 3 microjets orientables.
- Selector de 4 posiciones: los tres jets simultáneos; estos mismos junto con el rociador superior; el rociador superior solo; sólo la ducha teléfono.
- Alimentación inferior para mezcladores de baño o ducha empotrados.

General features Jetset

- Handshower with slide bar.
- Large diameter shower head.
- 3 adjustable microjets.
- Selector of 4 positions: three jets simultaneously; these last ones along with the shower head; the shower head alone; the handshower alone.
- Bottom water supply for in-built bath or shower mixers.

Caractéristiques générales Jetset

- Douchette avec barre coulissante.
- Pomme supérieure à grand débit.
- 3 microjets orientables.
- Sélecteur de 4 positions: les trois jets simultanément; les derniers avec la pomme supérieure; la pomme supérieure seule; la douchette seule.
- Alimentation inférieure pour robinetterie de bain ou douche à encastrer.

Características gerais Jetset

- Duche telefone com barra deslizante.
- Chuveiro superior de grande diâmetro.
- 3 microjets orientáveis.
- Selector de quatro posições: os três injectores simultâneos; junto com o chuveiro superior; só o chuveiro superior; só o chuveiro telefone.
- Alimentação inferior para misturadoras de banho ou duche de encastrar.

■ 5B0520C00

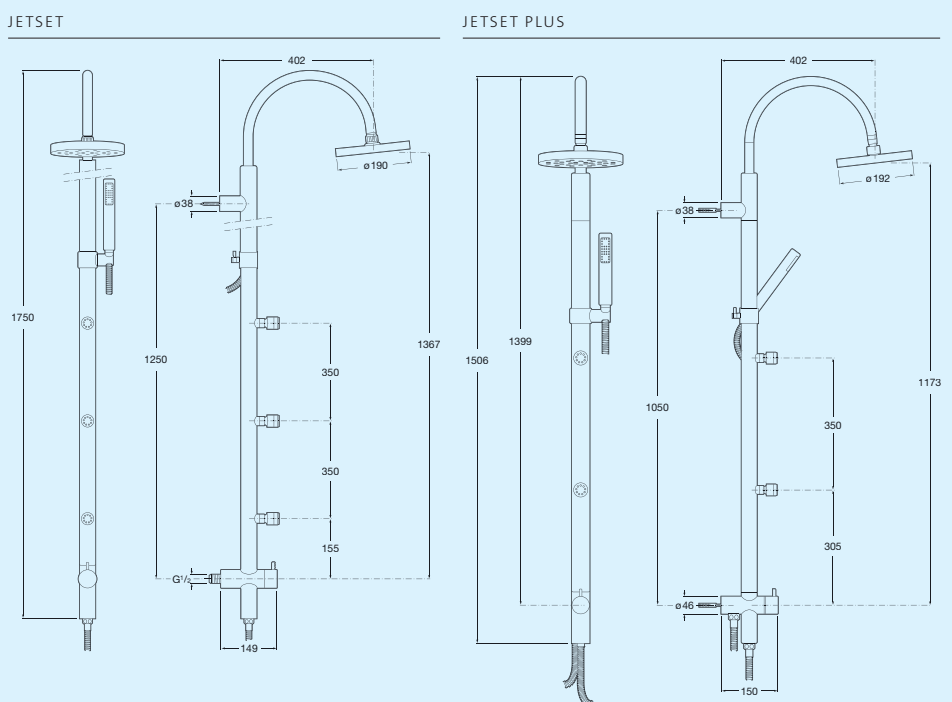

Medidas en mm.
Dimensions in mm.
Mesures en mm.
Medidas em mm.

Características generales Jetset Plus

- Ducha teléfono con barra deslizante.
- Rociador superior de gran diámetro.
- 2 microjets orientables.
- Selector de 4 posiciones.
- Conectable a mezclador exterior de baño o ducha.

General features Jetset Plus

- Handshower with slide bar.
- Large diameter shower head.
- 2 adjustable microjets.
- Selector of 4 positions.
- To be connected to a wall-mounted bath or shower mixer.

Caractéristiques générales Jetset Plus

- Douchette avec barre coulissante.
- Pomme supérieure à grand débit.
- 2 microjets orientables.
- Sélecteur de 4 positions.
- Se connecte à mitigeur mural de bain ou douche.

Características gerais Jetset Plus

- Duche telefone com barra deslizante.
- Chuveiro superior de grande diâmetro.
- 2 microjets orientáveis.
- Selector de quatro posições.
- Conectável a misturador exterior de banho ou duche.

■ 5B0620C00



TUBE

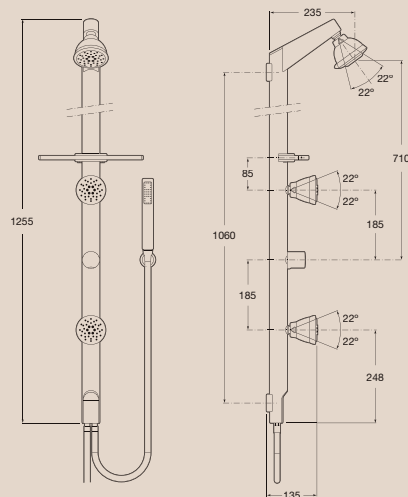

Medidas en mm.
Dimensions in mm.
Mesures en mm.
Medidas em mm.

TUBE

**Características generales**

- Ducha teléfono.
- Rociador superior orientable.
- 2 rociadores de hidromasaje.
- Selector de 4 posiciones:
Rociador superior, rociador cervical,
rociador lumbar o ducha teléfono.
- Repisa portaobjetos.
- Conectable a mezclador exterior de ducha.

General features

- Handshower.
- Adjustable overhead shower.
- 2 hydromassage shower heads.
- Selector of 4 positions:
Shower head, neck shower jet,
back shower jet or handshower.
- Shelf.
- To be connected to a wall-mounted
shower mixer.

Caractéristiques générales

- Douchette.
- Pomme de douche supérieure orientable.
- 2 pommes de douche d'hydromassage.
- Sélecteur de 4 positions:
Douche supérieure, douche cervicale,
douche lombaire ou douchette.
- Tablette pose-objets.
- Se connecte à mitigeur mural
de douche.

Características gerais

- Duche telefone.
- Chuveiro superior orientável.
- 2 chuveiros de hidromassagem.
- Selector de quatro posições:
Chuveiro superior, chuveiro cervical,
chuveiro lombar ou duche telefone.
- Prateleira porta-objects.
- Conectável a misturador exterior
de duche.

Versiones | Versions | Versions | Versões

Cromado | Chrome | Chromé | Cromado

■ 5B9644C00

Mate | Satin | Mate | Mate

■ 5B9644CM0

ET



Características generales

- Ducha teléfono.
- Rociador doble superior.
- 2 rociadores de hidromasaje.
- Selector de 4 posiciones:
Rociadores superiores, rociador cervical,
rociador lumbar o ducha teléfono.
- Repisa portaobjetos.
- Conectable a mezclador exterior de ducha.

General features

- Handshower.
- Double overhead shower.
- 2 hydromassage shower heads.
- Selector of 4 positions:
Shower heads, neck shower jet,
back shower jet or handshower.
- Shelf.
- To be connected to a wall-mounted
shower mixer.

Caractéristiques générales

- Douchette.
- Pomme de douche double supérieure.
- 2 pommes de douche d'hydromassage.
- Sélecteur de 4 positions:
Douches supérieures, douche cervicale,
douche lombaire ou douchette.
- Tablette pose-objets.
- Se connecte à mitigeur mural
de douche.

Características gerais

- Duche telefone.
- Chuveiro duplo superior.
- 2 chuveiros de hidromassagem.
- Selector de quatro posições:
Chuveiros superiores, chuveiro cervical,
chuveiro lombar ou duche telefone.
- Prateleira porta-objectos.
- Conectável a misturador exterior
de duche.

Versiones | Versions | Versions | Versões

Posibilidad de instalación en esquina.
Corner installation option.
Possibilité d'installation en angle.
Possibilidade de instalação em canto.

■ 5B0520C00

ET

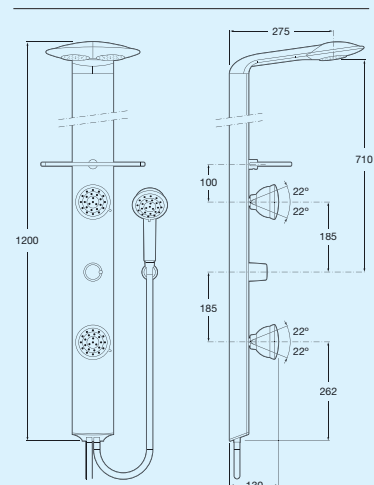

Medidas en mm.
Dimensions in mm.
Mesures en mm.
Medidas em mm.



CARACTERÍSTICAS TÉCNICAS COLUMNAS DE HIDROMASAJE

TECHNICAL DATA HYDROMASSAGE COLUMNS

CARACTÉRISTIQUES TECHNIQUES COLONNES D'HYDROMASSAGE

CARACTERÍSTICAS TÉCNICAS COLUNAS DE HIDROMASSAGEM

**902
400
423**  **SERVICIO
TÉCNICO
ESPAÑA**

El Servicio Técnico de Roca es la única empresa autorizada para realizar las reparaciones de productos Roca y cualquier manipulación ajena del producto invalida la garantía.

Roca technical support is the only company authorised to carry out repairs to Roca products. Tampering with the product by anybody else will invalidate the guarantee.

Le Service Technique de Roca est la seule entreprise autorisée à réaliser les réparations des produits Roca ; toute autre manipulation du produit rend la garantie invalide.

O Serviço Técnico da Roca é a única empresa autorizada para realizar as reparações de produtos Roca e qualquer outra manipulação do produto anula a garantia.

Condiciones mínimas instalación | *Minimum Installation Requirements* | Conditions minimales d'installation | *Condições mínimas de instalação*

Presión dinámica agua caliente 2 bars | *Dynamic Hot Water Pressure: 2 bar* | Pression dynamique eau chaude 2 bars | *Pressão dinâmica Água quente 2 bars*

Hidromasaje vertical <i>Body Hydromassage</i> Hydromassage vertical Hidromassagem vertical
Nº total de Jets <i>Total No. of Jets</i> Nombre total de jets <i>Nº total de injectores</i>
Jets con intensidad regulable del agua <i>Adjustable Intensity Jets</i> Jets à intensité réglable de l'eau <i>Inyectores com intensidade da água regulável</i>
Masaje Constante regulable en intensidad <i>Constant Massage Adjustable Intensity</i> Massage constant d'intensité réglable <i>Massagem Constante regulável em intensidade</i>
Masaje Pulsante (por módulos) <i>Pulsating Massage (groups)</i> Massage pulsant (par modules) <i>Massagem Intermitente (por módulos)</i>
Ducha <i>Shower</i> Douche <i>Chuveiro</i>
Grifería ducha termostática <i>Thermostatic shower mixers</i> Robinetterie de douche thermostatique <i>Torneira de duche termostática</i>
Grifería monomando <i>Single-lever mixers</i> Robinetterie monocommande <i>Torneira monocomando</i>
Ducha superior fija 4 funciones <i>4-function Fixed Overhead Shower</i> Douche fixe 4 fonctions <i>Chuveiro superior fixo 4 funções</i>
Flexo oculto con funciones <i>Handspray with concealed shower hose</i> Flexible caché à fonctions <i>Flexíveis oculto com funções</i>
Asientos <i>Seats</i> Sièges <i>Assentos</i>
Asiento <i>Seat</i> Siège <i>Assento</i>
Luz <i>Light</i> Lampe <i>Luz</i>
Opcional: luz halógena <i>As option: halogen light</i> En option: lampe halogène <i>Opções: luz de halógeno</i>
Especificaciones técnicas <i>Technical Specifications</i> Spécifications techniques <i>Características Técnicas</i>
Presión Min-Max <i>Water Pressure (Min-Max)</i> Pression Min-Max <i>Pressão Min.-Máx.</i>
Caudal ducha (a 3 bar) <i>Shower Flow Rate (at 3 bar)</i> Débit douche (à 3 bars) <i>Caudal duche (a 3 bars)</i>
Caudal Jets Cervicales (a 3 bar) (2 jets) <i>Neck Jets Flow Rate (at 3 bar) (2 jets)</i> Débit jets cervicales (a 3 bar) (2 jets) <i>Caudal injectores cervicais (a 3 bars) (2 jets)</i>
Caudal otros jets (a 3 bar) <i>Other Jets Flow Rate (at 3 bar)</i> Débit autres jets (à 3 bars) <i>Caudal outros injectores (a 3 bars)</i>
2 años de garantía, Servicio Post Venta <i>2-year guarantee, After Sales Service</i> 2 années de garantie, Service Après Vente 2 anos de garantia, Serviço Pós-Venda



Aquakit Iris	Aquakit Hotel's 2000	Aquakit Hotel's 1600	Aquakit Hotel's 1200	Neos II	Neos III	Neos IV	Aquakit Neobasic	Aquakit Comfort	Aquakit Comfort S	Aquakit Neoplus	Aquakit Master
5	6	5	4	2	3	4	3	6	6	6	6
•	•	•	•	•	•	•	•	•	•	•	•
•	•	•	•	•	•	•	•	•	•	•	•
•	•	•	•	•	•	•	•	•	•	•	•
•	•	•	•	•	•	•	•	•	•	•	•
-	-	-	-	-	-	•	•	-	-	-	-
•	*	*	*	**	**	**	**	•	•	•	•
•	-	-	-	-	-	-	•	•	•	•	•
-	•	-	-	-	•	-	-	•	-	•	-
•	-	-	-	-	-	-	-	-	-	-	-
							2-5 bar				
							0,3 l/s				
							0,06 l/s				
							0,15 l/s (6)				
•	•	•	•	•	•	•	•	•	•	•	•

• Ducha teléfono | Handshower | Douchette | Chuveiro telefone

** Rociador cenital | Overhead shower | Pomme de douche zénithale | Chuveiro zenital

**Roca/en Europa/in Europe/
en Europe/em Europa.**

España, Spain, Espagne, Espanha.

Roca Sanitario, S.A.
Avda. Diagonal, 513
08029 Barcelona - Spain
Telephone +34 93 366 1200
Fax +34 93 419 4501
www.roca.com

Alemania, Germany, Allemagne,
Alemanha.

Roca GmbH
Feincheswiese 17
D-56424 Staudt - Germany
Telephone +49 2602 93 610
Fax +49 2602 93 6122
www.roca.com

Austria, Austria, Autriche, Áustria.

Laufen Austria, AG.
Mariazeller Strasse, 100
A-3150 Wilhelmsburg - Austria
Telephone +43 2746 60 60 208
Fax +43 2746 60 60 259
www.roca.com

Benelux, Benelux, Bénélux, Benelux.

Laufen Benelux B.V.
Postbus 2702
NL-3800 GG Amersfoort - Benelux
Telephone +31 0 33 450 20 90
Fax +31 0 33 450 20 91
www.rocabathrooms.be
www.rocabathrooms.nl

Bulgaria, Bulgaria, Bulgarie, Bulgária.

Roca Bulgaria A.D.
ul. Madarski konnok, 48
9930 Kaspichan - Bulgaria
Telephone +359 2 9631306/
+359 52 688605
Fax +359 52 688650/+359 2 9631667
www.roca-bulgaria.bg

Croacia, Croatia, Croatie, Croácia.

Inker
Industrijska, 1
10290 Zapresic - Croatia
Telephone +385 133 103 64
Fax +385 133 102 75

Rusia, Russia, Russie, Rússia.

Roca Santekhnika
Promyshlennaya Str. 7, Tosno,
Leningrad region, 187000, Russia
Telephone +7 812 347 94 49
Fax +7 812 347 94 50
www.roca-russia.ru
Altufievskoye shosse, 1/7
Moscow, 127106, Russia
Telephone +7 495 956 33 30; 230 65 48
Fax +7 495 234 07 97

Francia, France, France, França.

Roca S.a.r.l.
B.P. 90422 Saint-Ouen-L'Aumône
95005 Cergy - Pontoise Cedex - France
Telephone +33 134 40 3900
Fax +33 130 37 0265 - 134 64 1355
www.roca.fr

Grecia, Greece, Grèce, Grécia.

Roca Hellas, S.A.
3 Miaouli str., Glyfada
P.O.Box 70302
16675 Athens - Greece
Telephone +30 210 963 6170
Fax +30 210 960 7170
www.roca.com

Italia, Italy, Italie, Itália.

Roca S.r.l.
Via Leonardo da Vinci, 24
20080 Casarile (MI) - Italy
Telephone +39 02 90 02 51
Fax +39 02 90 52174
www.roca-italia.it

Polonia, Poland, Pologne, Polónia.

Roca Polska Sp. z o.o.
ul. Wyczółkowskiego, 20
44-109 Gliwice - Poland
Telephone +48 32 339 4199
Fax +48 32 339 4102
www.roca.pl

Portugal, Portugal, Portugal, Portugal.

Roca S.A.
Serviços Comerciais
Apartado 16
2676-901 Odivelas - Portugal
Telephone +351 219 379 430
Fax +351 219 379 431
www.roca.pt

Reino Unido, United Kingdom,
Royaume-Uni, Reino Unido.

Roca Limited
Samson Road - Hermitage Ind. Estate
Coalville, Leics. LE67 3 FP - UK.
Telephone +44 1530 830080
Fax +44 1530 830010
www.roca-uk.com

República Checa, Czech Republic,
République tchèque, República Checa.

Laufen CZ s.r.o.
V Tunich 3/1637
CZ-120 00 Praha 2 - Czech Republic
Telephone +420 2 963 377 16
Fax +420 2 2494 2732
www.roca.cz

Rumania, Romania, Roumanie,
Roménia.

Lasselsberger (Cesarom)
Boulevard Preciziei, 1 nr. 1 Sector 6
062202 - Bucarest - Romania
Telephone +4021 221 1000
Fax +4021 221 1500

**Roca/en Asia/in Asia/en Asia/
em Ásia.**

China, China, Chine, China.

Roca Sanitaryware (Foshan) Co., Ltd.
333 Luomu Road
Shishan Technology Industrial Zone,
Nanhai District
528226 Foshan, Guangdong Province, China
Telephone +86 757 8669 0888
Fax +86 757 8669 0333
www.roca.cn

Roca Sanitaryware Trading
(Shanghai) Co., Ltd.

Room 3101 Bund Center
222 Yan An Road East
200002 Shanghai, China
Telephone +86 21 6335 2299
Fax +86 21 6335 0650

Roca Sanitaryware (Suzhou) Co., Ltd.

477 Zhongnan Road
Suzhou Industrial Park
215123 Suzhou, Jiangsu Province, China
Telephone +86 512 6258 5988
Fax +86 512 6258 5966

Hong Kong, Hong Kong, Hong Kong,
Hong Kong.

Roca Asia, Ltd.
8/F Parkview Centre - 7 Lau Li Street
Tin Hau, North Point - Hong Kong
Telephone +852 25 06 24 38
Fax +852 25 06 24 92

India, India, Inde, Índia.

Parryware Glamourooms Private Limited
Dare House, 234. N.S.C. Bose Road
Chennai 600001 - India
Telephone +91 44 2530 6789
Fax +91 44 2534 0034

Malasia, Malaysia, Malaisie, Malásia.

Johnson Suisse Malaysia Sdn.Bhd.
Lot 2 Jalan 225 - Petaling Jaya
Selangor Darul Ehsan 46100 - Malaysia
Telephone +60 3 7955 2522

EAU, UAE, EAU, EAU.

Roca Representative Office - Middle East -
Sheikh Zayed Road, 4th Interchange
Gold & Diamond Park, Building 5, Office 111
P.O. Box 282337, Al Quoz Branch
Dubai, United Arab Emirates
Telephone +971 4 347 64 00
Fax +971 4 347 64 08
www.roca.ae

**Roca/en África/in Africa/
en África/em África.**

Marruecos, Morocco, Maroc, Marrocos.

Roca Maroc, S.A.
Route de Marrakech, Km. 2,5
B.P. 571 - 26000 Settatt - Morocco
Telephone +212 23 40 5941-40 3939
Fax +212 23 40 5942
www.roca.com

**Roca/en América/in America/
en América/em América.**

Argentina, Argentina, Argentine, Argentina.

Roca Argentina, S.A.
Camino Gral. Belgrano, 2873 - B1824JRH
Lanús - Buenos Aires - Rep. Argentina
Telephone +54 11 4230 9639 - 4246 8651
Fax +54 11 4246 9837
www.roca-argentina.com.ar

Brasil, Brazil, Brésil, Brasil.

Roca Brasil Ltda.
Av. 14 de Dezembro, 2800
Vila Rami 13206 - 011
Jundiaí-SP - Brazil
Telephone +51 11 4588 4827
Fax +51 11 4588 4629
www.rocabrasil.com.br

**Roca/en Oceanía/in Oceania/
en Océanie/em Oceania.**

Australia, Australia, Australie, Austrália.

Roca
Macquarie House, REGUS - Level 14,
Office 1414
167 Macquarie Street
Sydney NSW 2000 Australia
Telephone +61 (0) 2 86673069

Roca

Roca Sanitario, S.A.

Avda. Diagonal, 513
08029 Barcelona
www.roca.com

**902
304
848** 
LÍNEA DE
ATENCIÓN AL
CONSUMIDOR
ESPAÑA

**902
400
423** 
SERVICIO
TÉCNICO
ESPAÑA

Patrocinador Oficial

